

- Kompaktowa, płaska konstrukcja do montażu sufitowego lub ściennego
- Seryjny bypass
- Klasy filtra G4, F7 opcjonalnie jako wyposażenie dodatkowe
- W modelu CWL-F-150 Excellent jest dostępna seryjna nagrzewnica wstępna o mocy 375 W

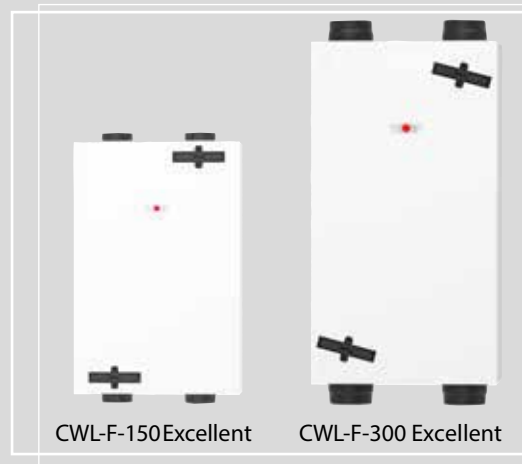

CWL-F-150Excellent

CWL-F-300 Excellent

CWL-F EXCELLENT		150	300
Klasa efektywności energetycznej <sup>1)</sup>		<b>A</b>	<b>A</b>
Wydajność powietrza przy 150 Pa	m <sup>3</sup> /h	150	300
Współczynnik odzysku ciepła maks	%	94	92
Wymiary			
Średnica przyłącza kanału	mm	125	160
Wysokość	mm	1000	1185
Szerokość	mm	660	644
Głębokość	mm	198	310
Klasa filtra		G4 (F7 jako wyposażenie dodatkowe)	G4 (F7 jako wyposażenie dodatkowe)
Współczynnik mocy	Cos φ	0,34 - 0,49	0,39 - 0,53
Pobór mocy elektrycznej	W	11 - 72	9 - 162
Pobór mocy elektrycznej (bez nagrzewnicy wstępnej)	W	52 (przy 125 m <sup>3</sup> /h i 100 Pa)	79 (przy 225 m <sup>3</sup> /h i 100 Pa)
Ciężar	kg	25	37
Stopień zabezpieczenia	IP	30	30
Przyłącze elektryczne		230 V/50 Hz	230 V/50 Hz

<sup>1)</sup> A+ z co najmniej dwoma czujnikami

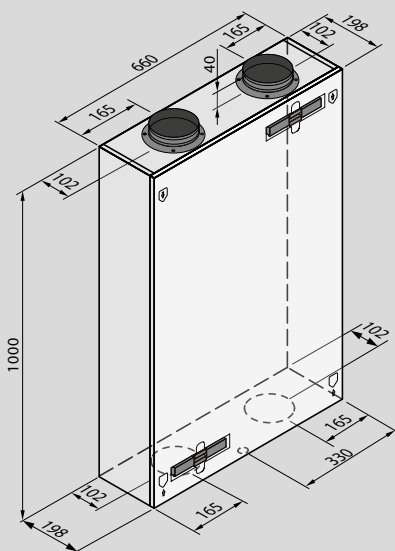

CWL-F-150 Excellent

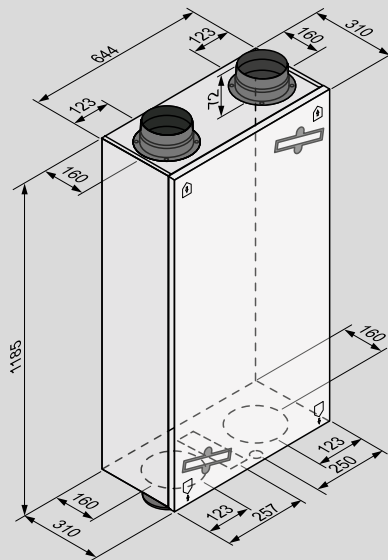

CWL-F-300 Excellent