

Specyfikacje

AR35 R32

- Sprężarka Digital Inverter
- Filtr w systemie HD
- Funkcja Z-kierunkowa Auto Swing do automatycznego sterowania kierunkiem przepływu powietrza.
- Fin Protector chroni skraplacz - optymalizuje wydajności wymiennika ciepła.



Jednostka wewnętrzna		AR09TXHQASINEU	AR12TXHQASINEU	AR18TXHQASINEU	AR24TXHQASINEU	
Jednostka zewnętrzna		AR09TXHQASIXEU	AR12TXHQASIXEU	AR18TXHQASIXEU	AR24TXHQASIXEU	
Moc						
Moc	Chłodzenie (znamionowe)	kW	2,6	3,5	5,3	7,0
	Chłodzenie (min.-maks.)	kW	0,9-3,4	1,1-4,2	1,8-6,1	2,1-8,0
	Ogrzewanie przy +7 °C	kW	2,9	3,8	5,3	7,3
	Ogrzewanie (min.-maks.)	kW	0,8-3,4	1,1-4,2	1,4-6,7	1,6-8,8
	Ogrzewanie przy -5 °C	kW	TBA	TBA	TBA	TBA
	Ogrzewanie przy -10 °C	kW	TBA	TBA	TBA	TBA
	Ogrzewanie przy -15 °C	kW	TBA	TBA	TBA	TBA
Wydajność						
Efektywność energetyczna Chłodzenie	SEER ¹	W/W	6,3/ A++	6,1/ A++	7,1/ A++	6,1/ A++
	Zużycie energii elektrycznej	kWh/a	156	211	256	412
	Pdesignc	kW	2,8	3,6	5,2	7,0
	EER	W/W	3,43	2,90	3,43	2,87
Efektywność energetyczna Ogrzewanie	SCOP ¹	W/W	4,0/ A+	3,9/ A	4,0/ A+	3,9/ A
	Zużycie energii elektrycznej	kWh/a	910	969	1435	1725
	Pdesignh (umiarkowany)	kW	2,6	2,7	4,1	4,8
	COP ¹	W/W	3,91	3,50	3,56	2,71
Usuwanie wilgoci						
Maksymalny przepływ powietrza (chłodzenie)	Jednostka wewnętrzna	m ³ /min	7,77	9,00	14,00	16,33
	Jednostka zewnętrzna	m ³ /min	TBA	TBA	TBA	TBA
Moc akustyczna	Jednostka wewnętrzna (chłodzenie)	dB(A)	55	55	55	59
	Jednostka zewnętrzna (chłodzenie)	dB(A)	62	65	63	68
Ciśnienie akustyczne	Jednostka wewnętrzna Tryb wys./cichy	dB(A)	36/20	37/22	42/25	43/28
	Jednostka zewnętrzna wysoka	dB(A)	49	50	51	56
Zakres temperatury pracy	Chłodzenie	°C	-10-46	-10-46	-10-46	-10-46
	Ogrzewanie	°C	-15-24	-15-24	-15-24	-15-24
Dane elektryczne						
Źródło zasilania	Φ, V, Hz		1Φ, 220-240 V, 50 Hz	1Φ, 220-240 V, 50 Hz	1Φ, 220-240 V, 50 Hz	1Φ, 220-240 V, 50 Hz
Typ sprężarki	Jednostka zewnętrzna	Typ	Technologia Digital Inverter	Technologia Digital Inverter	Technologia Digital Inverter	Technologia Digital Inverter
Pobór mocy	Chłodzenie	W	3,3	5,3	6,9	10,4
	Ogrzewanie	W	3,2	4,7	6,4	11,7
Prąd roboczy	Chłodzenie	A	770,0	1 213,0	1 539,0	2 450,0
	Ogrzewanie	A	750,0	1 088,0	1 480,0	2 700,0
Wymiary						
Wymiary netto (Sz. x Wys. x Gł.)	Jednostka wewnętrzna	mm	805 x 285 x 194	805 x 285 x 194	957 x 302 x 213	1 040 x 327 x 220
	Jednostka zewnętrzna	mm	720 x 495 x 270	720 x 495 x 270	800 x 554 x 333	845 x 702 x 363
Waga netto	Jednostka wewnętrzna	kg	8,1	8,1	10,5	12,5
	Jednostka zewnętrzna	kg	23,2	23,2	34,0	52,0
Czynnik chłodniczy						
Czynnik chłodniczy	Typ		R32 (zawiera fluorowane gazy cieplarniane. GWP = 675)			
	Napełnienie fabryczne (5m)	kg	0,55	0,55	1,00	1,60
	Napełnienie fabryczne w tonach ekwiwalentu CO ₂	tCO ₂ e	0,37	0,68	0,68	1,10
	Dodatkowe napełnienie czynnika chłodniczego	g/m	12	12	12	12
Połączenia rur	Rura cieczowa	ø, cali	1/4	1/4	1/4	1/4
	Rura gazowa	ø, cali	3/8	3/8	3/8	3/8
Długość rury	Min./Maks. (śr. zewn. do śr. wewn.)	m	25	25	30	50
Wysokość rury	Maks.	m	10	10	20	25
Połączenia rur	Rura odprowadzająca	ø, mm	TBA	TBA	TBA	TBA



Jednostka wewnętrzna		AR09TXHQASINEU	AR12TXHQASINEU	AR18TXHQASINEU	AR24TXHQASINEU	
Jednostka zewnętrzna		AR09TXHQASIXEU	AR12TXHQASIXEU	AR18TXHQASIXEU	AR24TXHQASIXEU	
Funkcje						
Przepływ powietrza	Sterowanie kierunkiem przepływu (w górę / w dół)		Automatycznie	Automatycznie	Automatycznie	Automatycznie
	Sterowanie kierunkiem przepływu (w lewo / w prawo)		Ręcznie	Ręcznie	Ręcznie	Ręcznie
	Etap kontroli przepływu powietrza (chłodzenie/wentylator)		3/3	3/3	3/3	3/3
	Automatyczna prędkość wentylatora		●	●	●	●
Oczyszczanie powietrza	Filtr Tri-Care		●	●	●	●
	Filtr HD		●	●	●	●
	Automatyczne czyszczenie (samoczynne czyszczenie)		●	●	●	●
Tryb roboczy	Chłodzenie 2-etapowe		●	●	●	●
	Szybkie chłodzenie		●	●	●	●
	Comfort		●	●	●	●
	D'light Cool		●	●	●	●
	Dobry sen		●	●	●	●
	Osuszanie		●	●	●	●
	Automatycznie		●	●	●	●
	Wentylator		●	●	●	●
Tryb cichy		●	●	●	●	
Inne funkcje	Sterowanie przy pomocy Wi-Fi		●	●	●	●
	Licznik czasu 24-godz. / Rzeczywisty licznik czasu		●	●	●	●
	Wyświetlacz temperatury wewnętrznej		●	●	●	●
	Wyświetlacz wt./wyt. 88 wyświetlacz		●	●	●	●
	Sygnal dźwiękowy wt./wyt.		●	●	●	●
	Automatyczna zmiana		●	●	●	●
Automatyczny restart		●	●	●	●	

Akcesoria



Bezprzewodowy sterownik zdalny (w zestawie)

¹Przedstawione etykiety energetyczne są zgodne z klasyfikacją etykiet UE nr 626/2011 (partia 10) 2019, w skali od D do A+++.

Rysunki wymiarowe

AR35

AR09/12TXHQASINEU

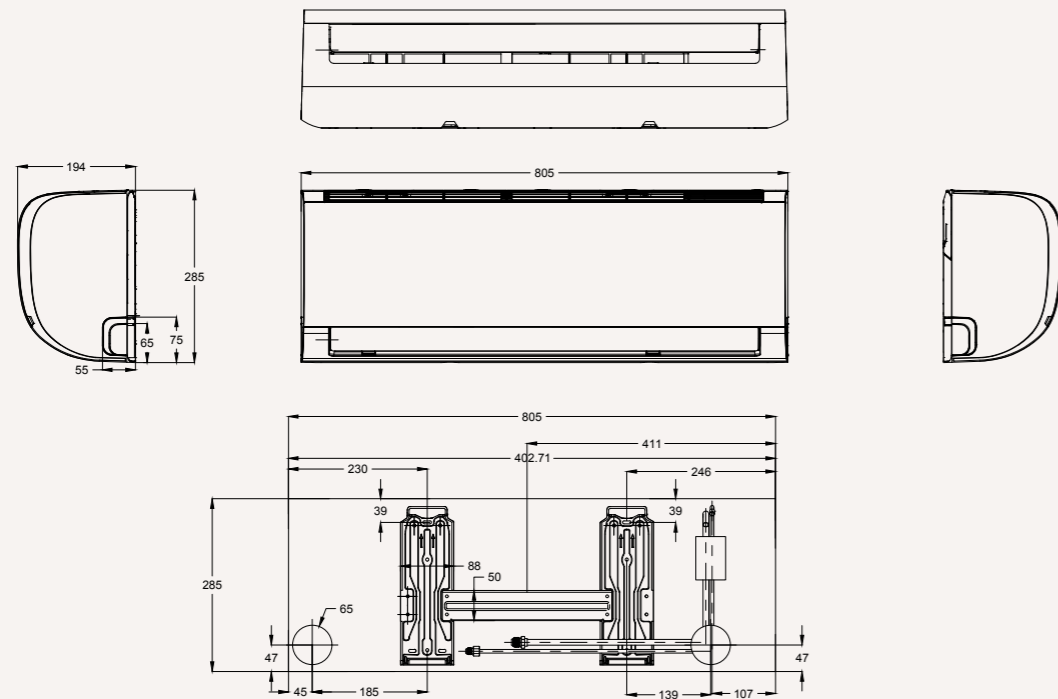

AR18TXHQASINEU

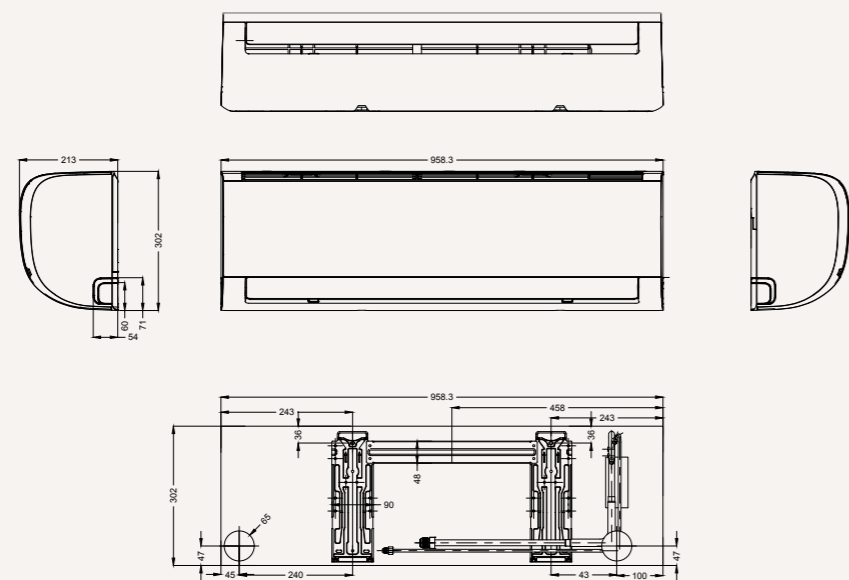

AR35

AR24TXHQASINEU

